

## Schere zum Reifenschneiden

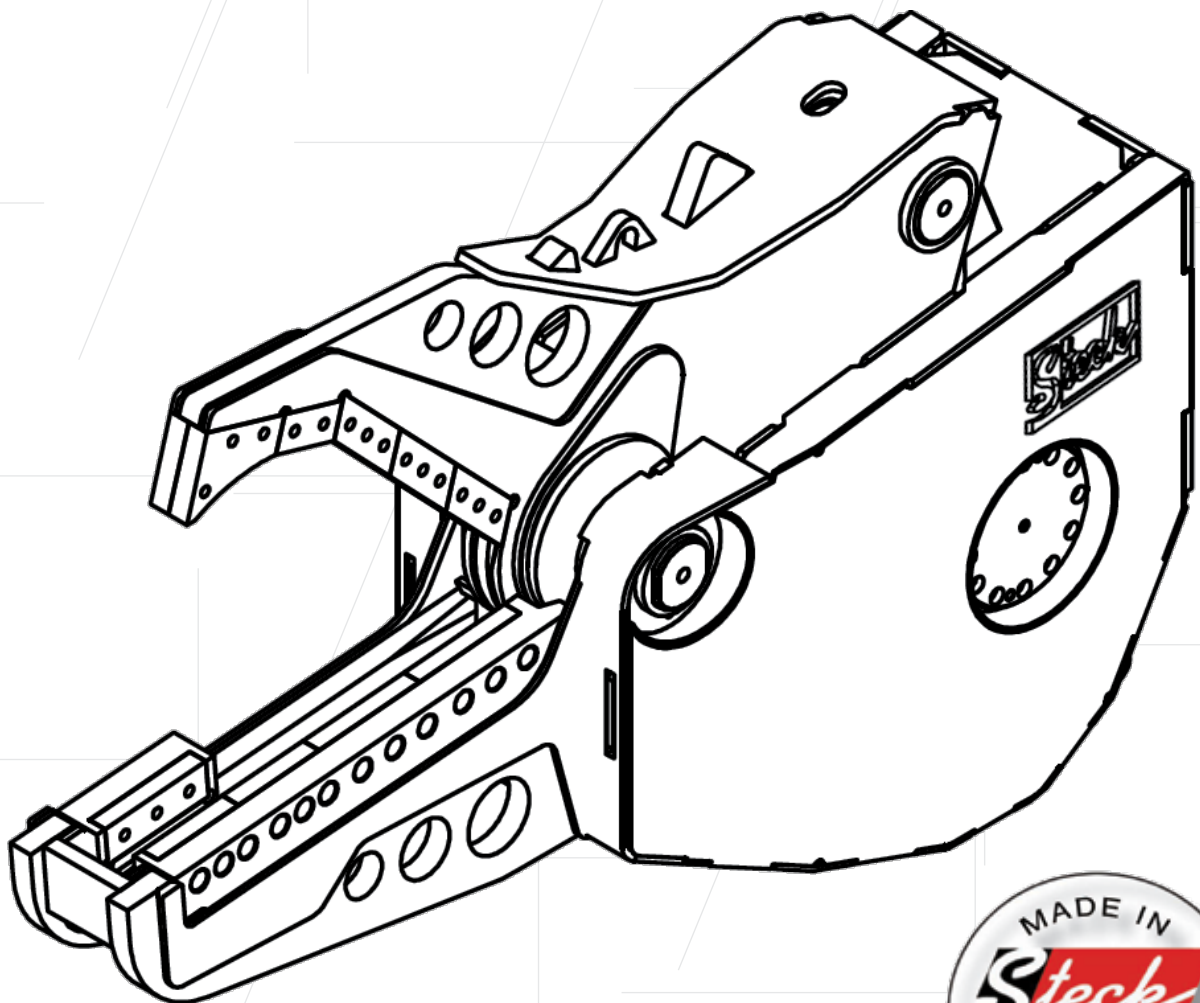

## Schere zum Reifenschneiden



Technische Daten	S32R
Baggerdienstgewicht (t)	28 - 45
Gewicht, ohne Drehkranz und Drehwerk (kg)	2.850
Gesamthöhe (mm)	2.460
Gesamtbreite (mm)	700
C - Maulöffnung (mm)	696
D - Maultiefe (mm)	1.000
Breite Unterbacke (mm)	330
Breite Oberbacke (mm)	90
Schneidlänge (mm)	890
Schließkraft Punkt 1 (t)	120
Schließkraft Punkt 2 (t)	165
Schließkraft Punkt 3 (t)	285
Öffnen / Schließen P <sup>max</sup> (bar)	350
Ölliefermenge (l/min)	200 - 500
Zeit Öffnen / Schließen (sek)	2,6 - 2,0





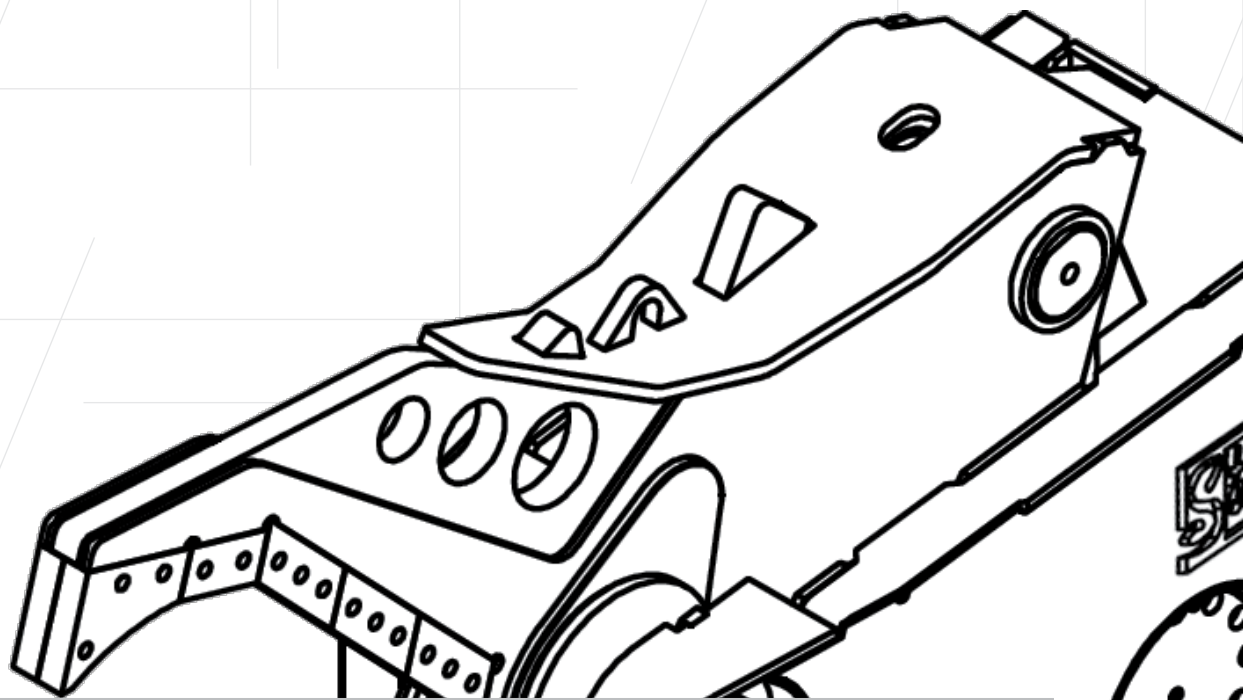

Ihr Ansprechpartner:

Steck Abbruchgeräte GmbH  
Hauptstr. 20  
D- 89192 Rammingen

Gerichtsstand: Ulm/ Donau HRB 726131

Ust.- ID Nr.: DE275269830

Tel. +49 (0) 7345 9123 - 0

Fax +49 (0) 7345 9123 - 20

E-Mail [info@steck.de](mailto:info@steck.de)

Internet [www.steck.de](http://www.steck.de)