

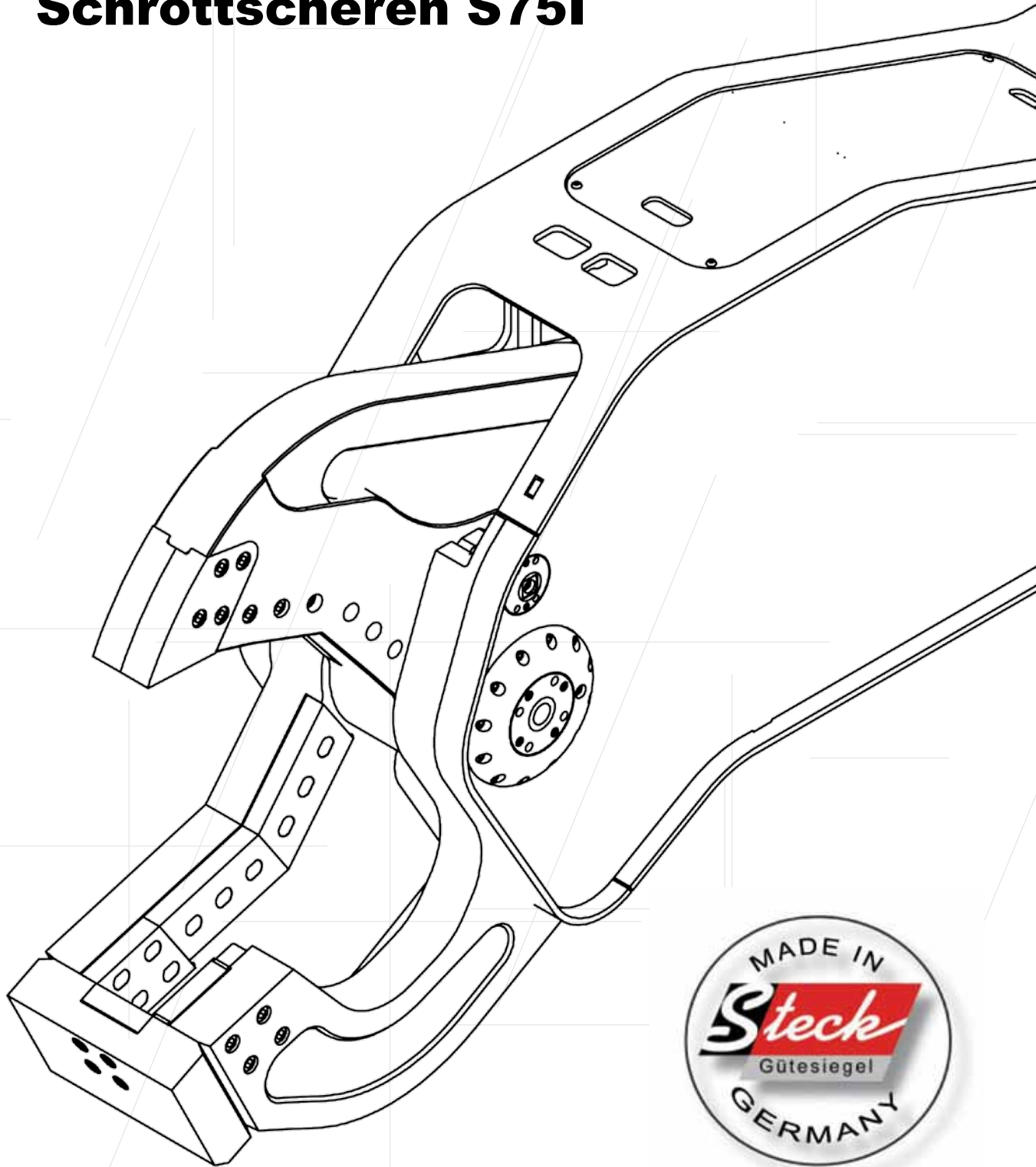

Schrottscheren S75I



Die Schrottscheren von Steck

überzeugen durch:

Schnelle Zykluszeiten

- extrem große Drehdurchführung
- speziell angepasstes Eilgangventil
- großdimensionierte Hydraulikkomponenten
- rückstaufreier Ölkreislauf an der Schere

Wartungsfreundlich

- auswechselbare Verschleißteile
- Messer drehbar
- aufgeschraubtes Frontmesser
- einfach einstellbare Scherenarmführung

Einfache Handhabung

- Gewichtsreduzierung um mehr als 15%
- optimierter Lastschwerpunkt
- Kopfplatte wählbar gerade oder schräg

Verbesserung der Schneidkräfte

- 20% höhere Schließkraft
- Kraftvoller Hydraulikzylinder
- Optimierung des Kräfteverlaufs
- Ideale Kraftübertragung in Verbindung zur Scherenkonstruktion

Langlebig

- Verschleißteile aus extrem verschleißfestem Material
- geschützter Zylinder, da im Scherenkörper integriert
- spezielle Lagerung der Hauptachse

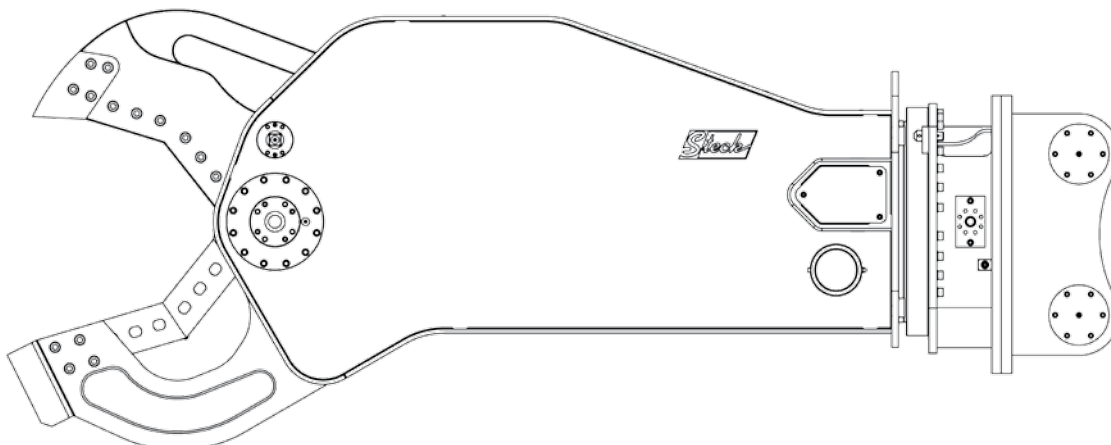

Verbesserte Schneidkraft durch:

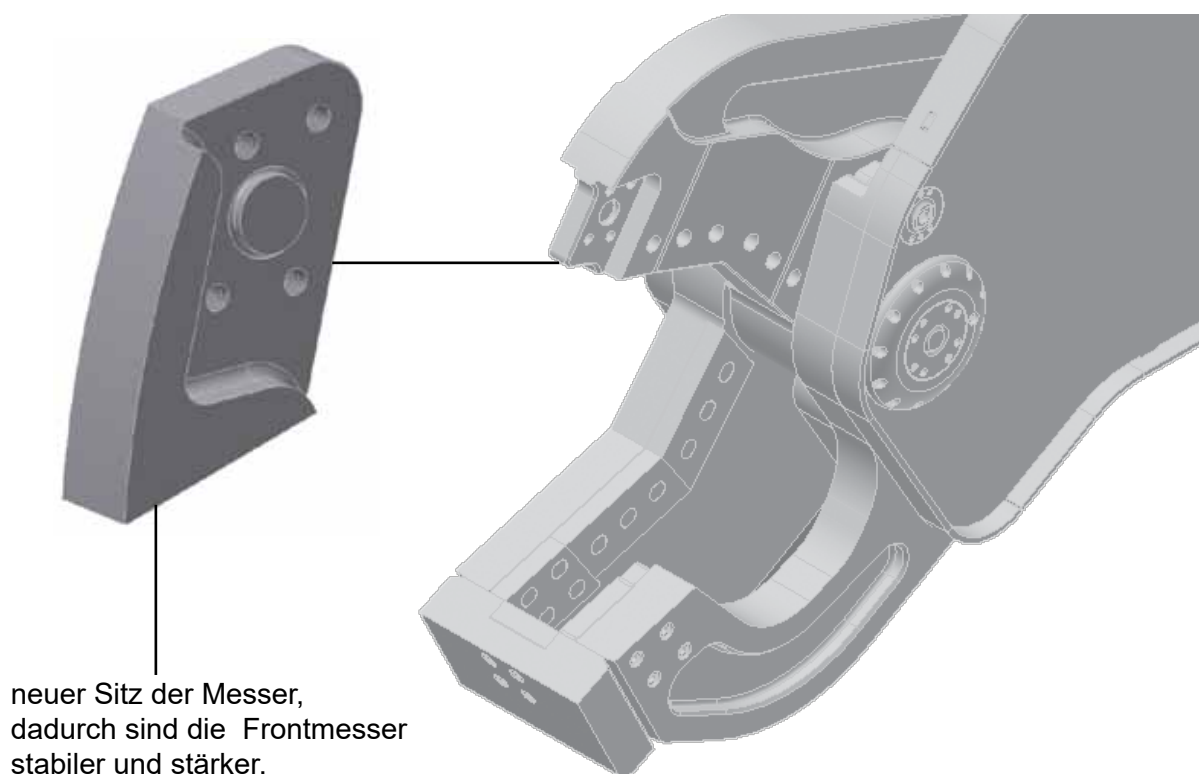
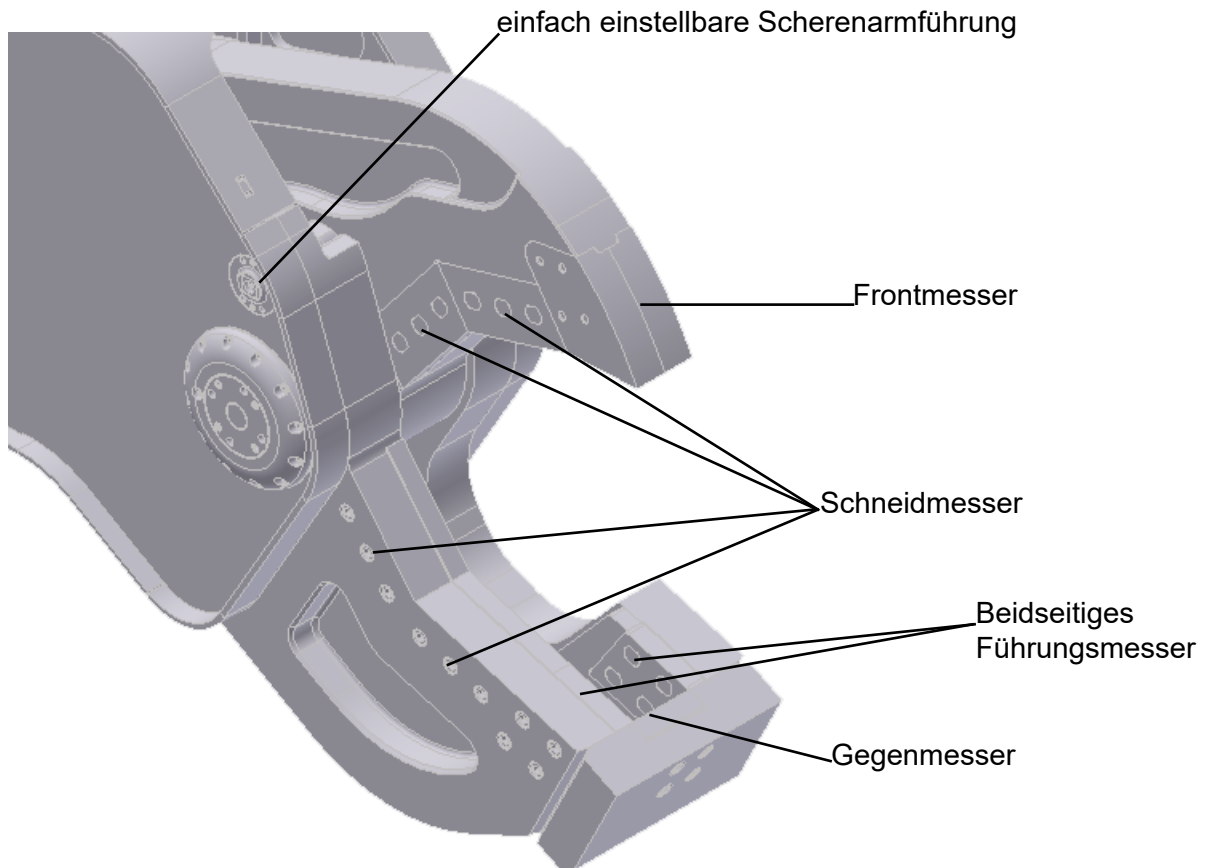

Schrottscheren S75I

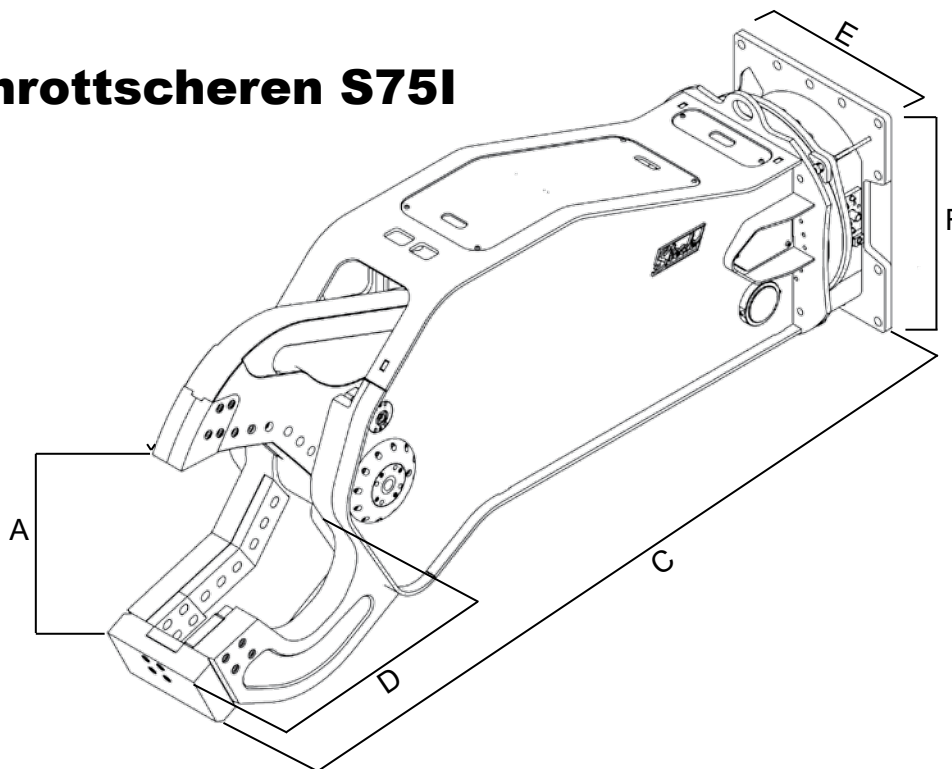

Technische Daten S75I

Baggerdienstgewicht, Stiel (t)	76
Baggerdienstgewicht, Ausleger (t)	45
Gewicht, ohne Kopfplatte (kg)	7.180
A - Maulöffnung (mm)	908
C - Gesamtlänge (mm)	4.130
D - Maultiefe (mm)	958
E - Gesamtbreite (mm)	1.107
F - Gesamthöhe (mm)	1.732
Schneidlänge (mm)	958
Schließkraft Punkt G (kN)	15.259
Schließkraft Punkt G (t)	1.556
Schnitte (pro min)	4 / 5
Öffnen / Schließen P^{\max} (bar)	380
dreher P^{\max} (bar)	100 - 110
dreher (l/min)	25
Öffnen / Schließen (l/min)	350 / 400

Schneidleistung S75I

● Profil (mm)	100
O Profil (mm)	600
⊞ Profil (mm)	640
H Profil (mm)	470
— Profil (mm)	28



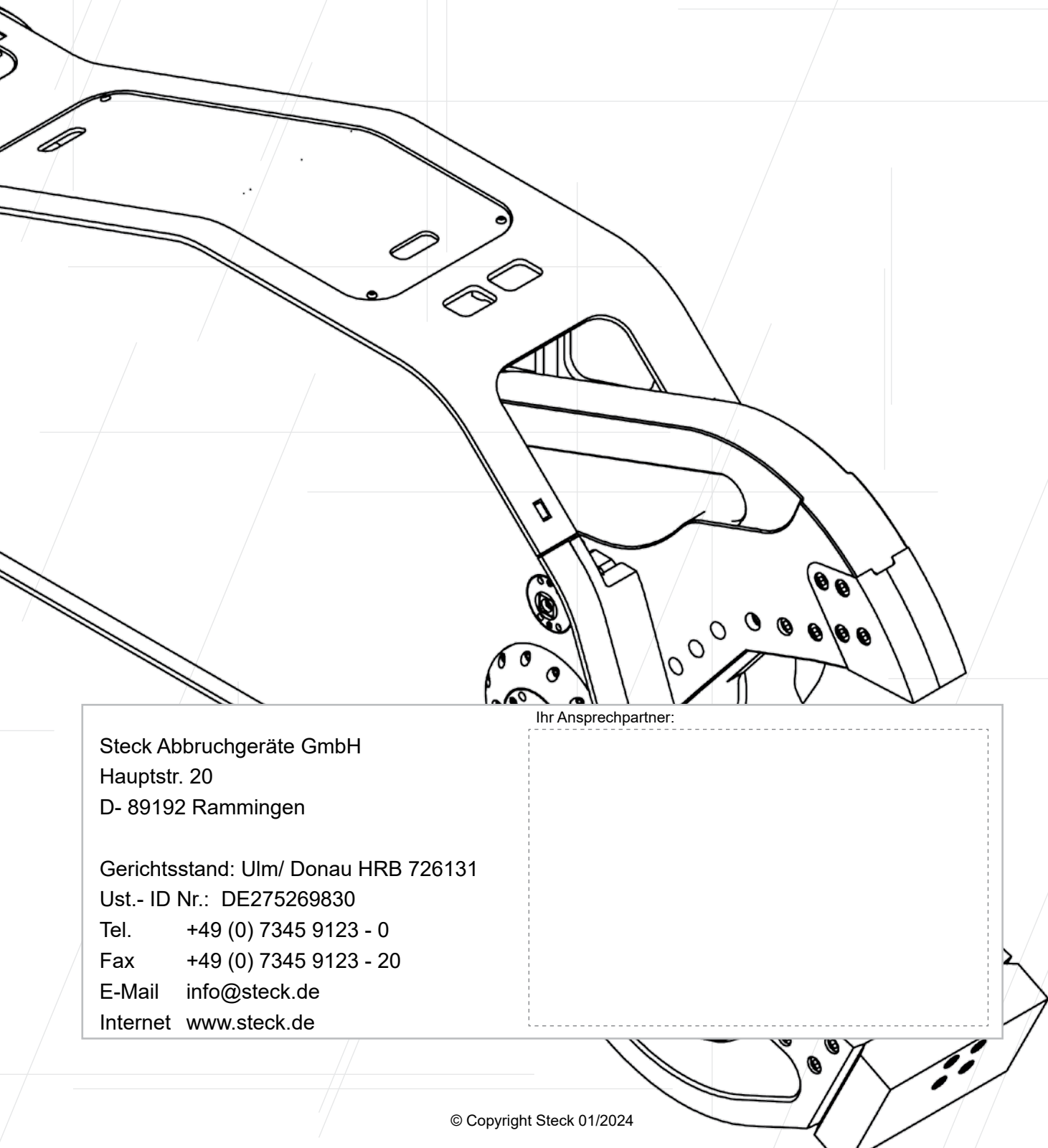

Steck Abbruchgeräte GmbH
Hauptstr. 20
D- 89192 Rammingen

Gerichtsstand: Ulm/ Donau HRB 726131
Ust.- ID Nr.: DE275269830
Tel. +49 (0) 7345 9123 - 0
Fax +49 (0) 7345 9123 - 20
E-Mail info@steck.de
Internet www.steck.de

Ihr Ansprechpartner:

A large rectangular area enclosed by a dashed border, intended for the contact person's name and details.